

FAKTOR-FAKTOR DALAMAN YANG MEMPENGARUHI NIAT INDIVIDU UNTUK MENGAMALKAN RASUAH DI KALANGAN PENJAWAT AWAM PIHAK BERKUASA TEMPATAN

Enida Daud

Azman Hashim International Business School, 81310 UTM Johor Bahru, Johor, Malaysia

*Corresponding author: enida4@yahoo.com

Received: 10 Februari 2019

Received in revised form: 2 Oktober 2019

Accepted: 16 December 2019

Published : 28 December 2019

Abstrak

Kajian ini bertujuan untuk mengenalpasti faktor dalaman yang mempengaruhi niat untuk melakukan rasuah di kalangan penjawat awam Pihak Berkuasa Tempatan (PBT) Negeri Johor. Selain itu kajian ini juga dilakukan untuk menentukan pengaruh Etika Kerja Islam terhadap niat untuk melakukan rasuah. Seramai 356 orang penjawat awam PBT Johor mengambil bahagian dalam kaji selidik ini. Kajian ini menggunakan soal selidik yang mengandungi 13 item bagi faktor dalaman dan 35 item bagi Etika Kerja Islam. Kajian rintis telah dilaksanakan ke atas soal kaji selidik sebelum diberikan kepada responden. Data yang diperolehi dianalisis secara kuantitatif dengan menggunakan statistik deskriptif. Kajian ini telah dapat mengenalpasti faktor dalaman yang mempengaruhi niat untuk melakukan rasuah iaitu sikap mengabaikan nilai dan tuntutan agama, sikap pentingkan diri, sikap inginkan gaya hidup mewah melebihi kemampuan dan sikap tamak. Kajian ini juga telah mencapai matlamatnya dalam menentukan pengaruh Etika Kerja Islam terhadap niat untuk melakukan rasuah. Terdapat lapan prinsip EKI yang dikenalpasti iaitu *Taqwa, Ihsan, Masuliyah, al-Qist, Amal Saleh, al-Birr, Ma'ruf* dan *Itqan*. Melalui penghayatan dan pelaksanaan EKI ini akan melahirkan penjawat awam yang sentiasa bertindak berlandaskan matlamat untuk mendapat keredhaan Allah, mematuhi segala peraturan dan tanggungjawab yang telah diamanahkan, mewujudkan komitmen dan kesungguhan kerja yang tinggi dan yakin bahawa Allah sentiasa melihat setiap tindakan yang dilakukan. Dengan itu, niat untuk melakukan rasuah dapat dikawal seterusnya tingkahlaku rasuah dapat dihindari.

Kata kunci: Rasuah, niat melakukan rasuah, Etika Kerja Islam, Sikap, Faktor Dalaman

Abstract

This study aims to identify the internal factors that influence the intention to corrupt among the public servants of the Johor State Local Authority. Besides this study was also conducted to determine the influence of Islamic Work Ethics (IWE) towards the intention to commit a bribe. A total of 356 civil servants from PBT Johor participated in the survey. This study uses a questionnaire containing 13 items for internal factors and 35 items for Islamic Work Ethics. A pilot study was conducted on the questionnaire before being given to the respondent. The data obtained were analyzed quantitatively by using descriptive statistic. This study has been able to identify the internal factors that influence the intention to commit corruption ie neglecting religious values and demands, selfishness, luxury lifestyle demands beyond their ability and greed. This study has also achieved its goal in determining the influence of Islamic Work Ethics on the intention to commit corruption. There are eight principles of the IWE identified, namely *Taqwa, Ihsan, Masuliyah, al-Qist, Amal Saleh al-Birr, Ma'ruf* and *Itqan*. Through the appreciation and implementation of the IWE will create civil servants who always act in accordance with the goal of getting God's pleasure, obeying all the rules and regulations that have been entrusted, establishing high commitment and sincerity and assurance that Allah always sees every action done. Therefore, the intent to commit corruption can be controlled so the behavior of corruption can be avoided.

Keywords: Corruption, Intention to corrupt, Islamic Work Ethic, Attitude, Internal Factor

© 2019 Penerbit UTM Press. All rights reserved

1.0 INTRODUCTION

Dalam Rancangan Malaysia kesebelas RMK-11 iaitu dari tahun 2016 hingga 2020, PBT telah dijadikan antara 5 bidang fokus utama dalam mewujudkan kerajaan berpaksikan rakyat serta meningkatkan kecekapan dan produktiviti dalam perkhidmatan awam. Dalam tempoh RMK-11, tumpuan akan diberikan bagi menambahkan sistem penyampaian perkhidmatan pada peringkat tempatan dengan membangunkan kapasiti dan keupayaan PBT (MAMPU, 2015). Namun begitu dalam memberikan perkhidmatan kepada rakyat, PBT seringkali dikaitkan dengan gejala rasuah. Penglibatan kakitangan PBT dengan amalan rasuah kerap kali diperkatakan kerana kedudukannya paling hampir dengan rakyat (SUK Johor, 2003). Berdasarkan kaji selidik Pertubuhan Anti Rasuah, *Transparency International* (TI) Malaysia mendapati bahawa PBT adalah antara agensi paling terdedah kepada amalan rasuah, salahguna kuasa dan penyelewengan di negara ini (Mohd Koharuddin, et.al, (2012). Menurut SPRM (2014), perkhidmatan tidak efisien dan lambat boleh menjadi punca gejala rasuah di kalangan penjawat awam di PBT. Kes-kes berkaitan rasuah yang dilaporkan di dada-dada akhbar tempatan mengenai isu membabitkan penjawat awam yang terlibat dalam jenayah rasuah di kalangan penjawat awam di PBT turut

dilaporkan. Di bawah disertakan beberapa contoh berita oleh akhbar tempatan mengenai modus operandi dalam jenayah rasuah adalah seperti di dalam Jadual 1 di bawah:

Jadual 1 : Kes Rasuah yang dilaporkan di Akhbar

PENERBIT/TARIH	KES
Utusan Online, 16 Ogos 2016	Rasuah: Pegawai kanan DBKL direman
Berita Harian Online, 29 November 2016	Rasuah: Pegawai PBT Melaka bergelar Datuk direman 4 hari
Sinar Harian, 26 Januari 2016	Pegawai Kerajaan di tahan rasuah berhubung kes mengambil rasuah daripada kontraktor kira-kira 14,000.00 berkaitan peruntukan projek bernilai 5 juta
Berita Harian Online, 13 Februari 2017	Rasuah: Bekas YDP PBT ditahan
Utusan Online, 20 Januari 2017	Timbalan pengarah PBT disiasat SPRM kerana disyaki menyalahgunakan kuasa dengan meminta rasuah daripada kontraktor yang dilantik agensinya.
Berita Harian, 13 Februari 2018	SPRM siasat 74 aduan bابت PBT
Utusan Online, 06 Februari 2018	Rasuah: Penolong Pegawai Kesihatan Persekitaran ditahan

Hasil analisa berita di atas menunjukkan bahawa masih terdapat segelintir penjawat awam di PBT yang melibatkan diri dengan aktiviti rasuah. Data terkini yang diperolehi daripada pengkalan data pesalah rasuah tahun 2016 hingga 2018 menunjukkan terdapat lima penjawat awam di PBT yang telah dijatuhi hukuman atas kesalahan rasuah (SPRM 2018). Penglibatan sebahagian warga PBT ini dengan gejala rasuah telah memberikan persepsi buruk kepada keseluruhan pentadbiran PBT. Walaupun hanya sebilangan sahaja penjawat awam di PBT yang terlibat dengan rasuah tetapi ianya akan menyebabkan tahap kepercayaan terhadap perkhidmatan awam secara keseluruhannya terjejas (Anis Yusal et al., 2014). Dengan merujuk kepada permasalahan di atas, penyelidik merasakan bahawa perlunya satu kajian dilakukan bagi mengenalpasti punca berlakunya senario ini supaya tindakan pencegahan dapat dilaksanakan dengan lebih berkesan. Oleh itu kajian ini dilakukan dengan mempunyai objektif untuk mengenalpasti faktor dalaman yang mempengaruhi niat untuk melakukan rasuah di kalangan penjawat awam Pihak Berkuasa Tempatan dan membangunkan model rasuah bagi menjelaskan tentang faktor yang mempengaruhi dan penagruh Etika Kerja Islam (EKI) sebagai pembolehubah penyederhanaan. Kajian lepas membuktikan bahawa kelemahan dalaman individu merupakan penyebab utama rasuah dan memeranginya juga perlu datang dari dalam diri individu itu sendiri (Noraida & Zaidi, 2017). Melalui penghayatan dan pelaksanaan EKI dijangka dapat menjadi benteng kepada penjawat awam di PBT dari terjebak dalam rasuah

■2.0 LITERATURE REVIEW

Faktor dalaman individu merupakan faktor yang mempengaruhi niat seseorang untuk melakukan rasuah (Noraida, Zaidi, & Noor Ashikin, 2013). Faktor dalaman yang dibincangkan dalam kajian ini lebih menfokus kepada sikap seseorang. Sikap ialah perasaan atau persepsi seseorang terhadap sesuatu perkara sama ada suka atau tidak suka terhadap sesuatu perkara tersebut (Maizatul Haizan & Wan Idros, 2014). Secara umumnya sikap mengandungi tiga komponen iaitu kepercayaan, perasaan dan tingkahlaku (Quinn, 2007). Sikap akan datang bersama perasaan dan seterusnya mewujudkan tingkahlaku (Quinn, 2007; Ajzen dan Fishbein, 1980). Kajian-kajian lepas seperti kajian oleh Rabl & Kuhlmann (2008) dan Zaharahanum (2014) menyatakan bahawa sikap boleh mempengaruhi keinginan untuk melakukan rasuah. Pendapat ini seiring dengan hasil kajian Powpaka (2002) iaitu sikap juga mempunyai kesan yang sangat kuat terhadap niat untuk melakukan rasuah

■3.0 THEORETICAL FRAMEWORK

Model yang dicadangkan oleh Rabl dan Kuhlmann (2008) ini bermatlamat untuk mengenalpasti hubungan antara komponen tingkahlaku iaitu sikap, norma subjektif, *Perceived Behavioral Control* dan keinginan (*desire*) terhadap niat (*intention*) dan tingkahlaku rasuah. Model tersebut juga menerangkan bahawa tingkahlaku rasuah hanya boleh dikesan melalui pengaruh yang spesifik kepada rasuah seperti keinginan dan niat untuk melakukan rasuah. Kajian oleh Rabl & Kuhlmann (2008) mendapati keinginan adalah faktor yang berlaku sebelum niat untuk melakukan tingkahlaku rasuah (Bagozzi dan Dholakia, 1999). Semakin kuat keinginan untuk melakukan rasuah maka semakin kuat niat untuk melakukan rasuah. Menurut Rabl dan Kuhlmann (2008), dapatan daripada ujian model ini menunjukkan bahawa niat untuk melakukan rasuah memberikan kesan yang sangat kuat kepada tingkahlaku rasuah. Beliau juga menyatakan bahawa faktor yang berasaskan individu (*person based factor*) lebih memberikan kesan terhadap hubungannya dengan tingkahlaku rasuah berbanding faktor-faktor yang berasaskan persekitaran atau luaran. Model yang dicadangkan oleh Rabl dan Kuhlman (2008) ini telah membuktikan bahawa sikap terhadap tingkahlaku rasuah mempunyai kesan yang besar terhadap tingkahlaku rasuah. Ini adalah seiring dengan kajian oleh Powpaka (2002) bahawa sikap memberikan kesan yang sangat kuat terhadap niat untuk melakukan rasuah berbanding norma subjektif dan *perceived behavioral control*. Model Tindakan Rasuah ini merupakan model rasuah yang menggunakan asas daripada model *Theory of Planned Behaviour* (Ajzen, 1991) serta menambahkan model dengan memasukkan elemen keinginan sebagai faktor yang mempengaruhi niat. Kajian oleh Rabl dan Kuhlmann (2008) ini mendapati bahawa *perceived behavioral control* dan keinginan untuk melakukan rasuah mempunyai hubungan yang sangat kuat terhadap niat untuk melakukan rasuah. Namun begitu faktor keinginan untuk melakukan rasuah lebih memberikan kesan yang kuat berbanding *perceived behavioral control*. Dapatan daripada ujian model Model Tindakan Rasuah mendapati bahawa rasuah merupakan tingkahlaku yang sangat spesifik oleh sebab itu ianya hanya dapat diramalkan melalui komponen tingkahlaku yang menjurus kepada rasuah sahaja seperti keinginan dan niat untuk melakukan rasuah. Kajian oleh Rabl dan Kuhlmann (2008) ini telah mencadangkan supaya pihak pengurusan mengambil langkah untuk mencegah dan mengurangkan rasuah dalam organisasi melalui penekanan dan strategi pengurusan sumber manusia seperti mewujudkan kod etika dan kelakuan, menubuhkan Jawatankuasa Anti

Rasuah, melaksanakan pusingan kerja, pemberian ganjaran serta menguatkuasa hukuman dan sebagainya. Pihak pengurusan juga perlu menerapkan sikap menolak rasuah dan tidak boleh berkompromi langsung terhadap rasuah walaupun amalan rasuah itu kadangkala boleh memberikan keuntungan kepada organisasi mereka (Rabl dan Kuhlmann, 2008). Namun tindakan pencegahan rasuah yang dicadangkan adalah lebih kepada pelaksanaan secara fizikal dan luaran tanpa mengambilkira pemantapan nilai dalaman atau kerohanian yang dapat membentuk sikap dan keperibadian kakitangan supaya tidak cenderung kepada rasuah. Sehingga kini hanya sedikit sahaja kajian yang memfokus kepada perbincangan tentang individu yang melakukan rasuah. Oleh yang demikian kelompangan ini cuba dilengkapi dan ditambahbaik oleh penyelidik dengan membuat kajian tentang rasuah di kalangan penjawat awam Pihak Berkuasa Tempatan Negeri Johor dan mencadangkan Etika Kerja Islam (EKI) sebagai pembolehubah penyederhanaan terhadap niat penjawat awam tersebut untuk melakukan rasuah.

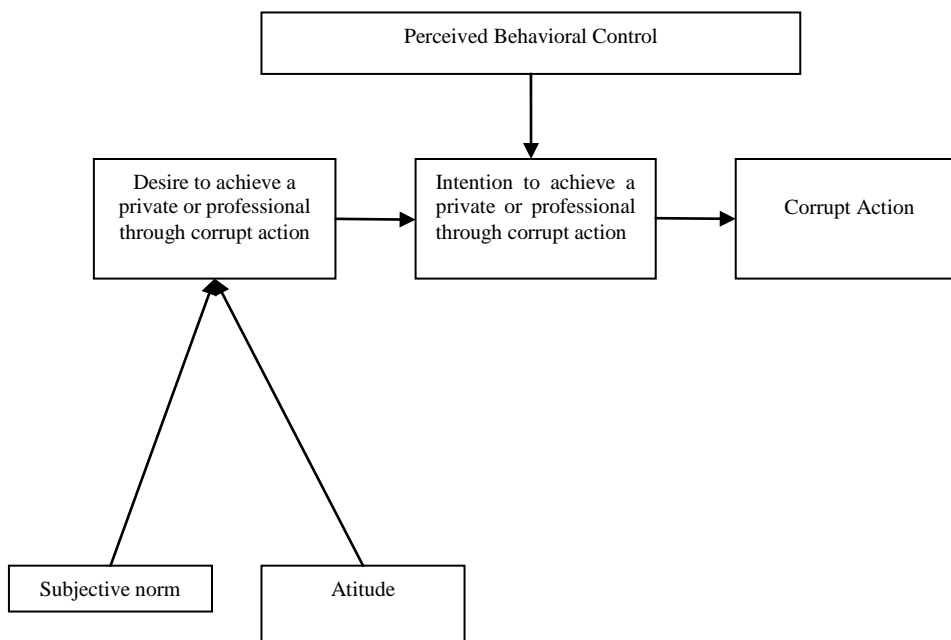

Rajah 1 Model Tindakan Rasuah (Rabl dan Kuhlmann, 2008)

4.0 METHODOLOGY

Borang soal selidik telah diedarkan kepada 356 orang penjawat awam Pihak Berkuasa Tempatan (PBT) Negeri Johor iaitu daripada gred 19 hingga 48. Negeri Johor telah dipilih dalam menjalankan kajian ini kerana merupakan negeri yang paling banyak mempunyai Pihak Berkuasa Tempatan (PBT) berbanding negeri-negeri lain di Semenanjung Malaysia (Mohd Koharuddin, 2012; Jabatan Kerajaan Tempatan, 2018). Pemilihan penjawat awam menggunakan kaedah persampelan rawak berstrata, di mana semua penjawat awam di PBT Negeri Johor yang terlibat di bahagi kepada dua iaitu kumpulan pengurusan dan kumpulan pelaksana. Segala maklumat di dalam borang soal selidik dianalisis menggunakan perisian SPSS versi 21 dan AMOS versi 20 bagi mendapatkan hasil kajian mengikut objektif yang telah ditetapkan oleh pengkaji. Pembolehubah bagi faktor yang mempengaruhi niat untuk melakukan rasuah diukur menggunakan skala pengukuran tingkahlaku yang dibina oleh penyelidik terdahulu sebagaimana dinyatakan dalam **Jadual 3**. Penekanan adalah menggunakan niat tingkahlaku sebagai proksi kepada tingkahlaku rasuah. Antara kajian yang menggunakan niat sebagai peramal kepada tingkahlaku adalah seperti kajian oleh Rabl dan Kuhlmann (2008) dan Trevino, Weaver, Gibson, dan Tofler (1999). Teknik analisa data yang digunakan adalah analisis deskriptif.

Pilot Test

Sebelum kajian lapangan dijalankan, suatu kajian rintis dibuat untuk memastikan tahap kesahan dan kebolehpercayaan item-item soal selidik yang dibangunkan. Kajian dibuat ke atas 32 orang responden daripada kakitangan Majlis Perbandaran Kulim iaitu dari gred 19 hingga 48. Keputusan kajian rintis sangat menggalakkan kerana nilai alpha cronbach bagi semua item adalah melebihi 0.7 sebagaimana Jadual 4.1. Dapatan kajian rintis ini menunjukkan item-item soal selidik mempunyai tahap kesahan dan kebolehpercayaan yang tinggi. Menurut Sekaran (2003), nilai alpha 0.7 ke atas menunjukkan instrumen kajian yang digunakan mempunyai tahap kesahan dan kebolehpercayaan sangat tinggi. Pengkaji juga telah mengubahsuai item-item soalan supaya lebih mudah difahami oleh responden.

Jadual 2: Dapatan Kajian Rintis

Kategori item	Nilai alpha cronbach	Bilangan Item
Faktor	0.950	37
Niat	0.929	7
Etika Kerja Islam	0.926	35

5.0 PERBINCANGAN

Analisa deskriptif bagi faktor dalaman

Persetujuan responden terhadap faktor yang mempengaruhi niat seseorang penjawat awam di PBT untuk melakukan rasuah diukur berdasarkan skala 1, iaitu untuk sangat tidak setuju, hingga skala 5, iaitu untuk sangat setuju. Secara terperinci dapatan deskriptif tentang persetujuan responden ditunjukkan dalam **Jadual 3** di bawah :

Jadual 3: Deskriptif bagi Faktor Dalaman

Pembolehubah	Item	Sisihan Piawai	Min	Purata Min
Sikap Mengabaikan Nilai dan Tuntutan Agama				
Keadaan di PBT sekarang memperlihatkan kurangnya penghayatan oleh segelintir kakitangan terhadap nilai dan akhlak yang baik (Kamarudin, 2004)	FD1	1.176	2.97	3.04
Keadaan di mana terdapat kakitangan PBT yang memperlihatkan ketidakpatuhan terhadap tuntutan agama (Shukri, 2011; Mohamad Fauzi, 2001)	FD2	1.162	3.01	
Keadaan sekarang memperlihatkan terdapat kakitangan PBT yang kurang menghayati dan memahami tentang konsep pahala dan dosa (Shukri, 2011; Mohd Koharuddin, 2012)	FD3	1.197	3.05	
Keadaan di PBT sekarang memperlihatkan terdapatnya kakitangan yang gagal untuk memahami dan melaksanakan konsep kerja sebagai satu ibadah (Mohd Ribuan, 2004; Mohd Koharuddin, 2012)	FD4	1.227	3.14	
Sikap Pentingkan Diri				
Balasan terhadap layanan yang diberikan selain daripada hak yang sepatutnya lebih utama daripada melakukan perkara yang sepatutnya (Mohd Koharuddin, 2012; Muhammad Syafri, 2016; Ahmad Taufik, 2012)	FD5	1.226	2.85	3.16
Kepentingan peribadi adalah lebih utama dari kepentingan pekerjaan (Mohd Koharuddin, 2012; Hanafi, 2013)	FD6	1.233	2.74	
Saya sedia untuk berkorban demi kepentingan masyarakat (Mohd Koharuddin, 2012)	FD7	0.869	3.91	
Gaya Hidup Mewah Melebihi Kemampuan				
Gaya hidup mewah merupakan satu keperluan walaupun melebihi pendapatan dan kadangkala terpaksa melakukan sesuatu yang dilarang (Kamarudin, 2004; Ahmad Taufik, 2012)	FD8	1.279	2.43	2.51
Adalah penting memiliki kemewahan wang atau harta lebih dari kawan-kawan bagi menunjukkan bahawa ia lebih berjaya (Mohd Hata, 2001)	FD9	1.197	2.41	
Keputusan yang dibuat oleh segelintir kakitangan di PBT sekarang ini seperti mementingkan wang dan imej sahaja (Siti Zalina, 2006)	FD10	1.182	2.68	
Sikap Tamak				
Terdapat kakitangan PBT yang mengambil kesempatan menggunakan kuasa yang dimiliki untuk usaha-usaha yang bersifat pemerasan terhadap orang lain (Lita, 2015)	FD11	1.157	2.88	3.42
Kakitangan PBT sentiasa menjaga keseimbangan antara hak dan kewajipan yang dipertanggungjawabkan (Lita, 2015)	FD12	0.924	3.73	
Kakitangan PBT sentiasa bersikap adil terhadap semua (Lita, 2015)	FD13	0.914	3.66	

Analisa deskriptif bagi Etika Kerja Islam

Jadual 4: Deskriptif bagi Etika Kerja Islam

Pembolehubah	Item	Sisihan Piawai	Deskriptif	
			Min	Purata
Nilai Taqwa				
Niat untuk mendapat keredhaan Allah merupakan perkara asas yang penting dalam setiap pekerjaan yang dilakukan	EKI1	0.697	4.75	4.74
Kesedaran tentang balasan pahala dan dosa serta ganjaran dunia dan akhirat	EKI2	0.713	4.72	
Keyakinan bahawa Allah sentiasa memerhati setiap tingkahlaku hambaNya	EKI3	0.721	4.76	
Ganjaran Akhirat merupakan motivasi dan pertimbangan utama dalam melaksanakan tugas berbanding ganjaran dunia	EKI4	0.714	4.72	
Nilai Ihsan				
Sikap merendah diri boleh menjauhi sifat sombong dan tamak	EKI5	0.674	4.62	4.65
Kebersihan rohani dan jasmani dapat mengawal kelakuan diri dan membantu organisasi menjadi lebih cemerlang	EKI6	0.745	4.66	
Kerja bersungguh-sungguh untuk mendapat rezeki yang halal	EKI7	0.726	4.66	
Nilai Amal Soleh				
Menghadiri program nilai-nilai murni dan program membudayakan al-quran bagi meningkatkan kesedaran diri supaya menjadi pekerja yang berakhlak mulia dan takut kepada balasan Allah	EKI8	-	4.45	4.63
Konsep kerja sebagai satu ibadah kepada Allah dapat mengelak diri dari melakukan rasuah	EKI9	0.700	4.67	
Amalan agama dapat membentuk diri untuk melakukan perbuatan baik dan meninggalkan perbuatan yang salah	EKI10	0.778	4.69	
Menghadiri program ilmu, nilai-nilai murni dan ceramah agama dapat memotivasikan diri menjadi pekerja yang lebih baik	EKI11	0.735	4.62	

Nilai kerja yang baik bermula dari niatnya	EKI12	0.776	4.67	
Tiada niat untuk memudaratkan orang lain dalam setiap tindakan yang dilakukan	EKI13	0.762	4.69	
Nilai Al-Birr				
Hubungan baik semasa bekerja amat digalakkan	EKI14	0.727	4.63	3.56
Melakukan pekerjaan secara bekerjasama	EKI15	0.619	4.51	
Pekerja yang bijak perlu melakukan sesuatu kerja yang mendatangkan pengiktirafan dan ganjaran sahaja	EKI16	-	1.95	
Perundingan akan membantu seseorang mengatasi masalah dan menghindari dari melakukan penyelewengan	EKI17	-	4.38	
Adalah wajar menerima hadiah sebagai balasan kepada layanan istimewa kepada pelanggan	EKI18	-	2.29	
Al-Qist				
Keadilan dan kemurahan hati ditempat kerja perlu untuk kesejahteraan masyarakat	EKI19	-	4.33	4.53
Sekiranya saya inginkan sesuatu, saya akan menyimpan wang sehingga mampu membelinya	EKI20	-	4.54	
Sikap bersederhana yang dituntut oleh agama dapat membantu untuk menjauhi rasuah	EKI21	0.674	4.62	
Tidak mengambil sesuatu yang bukan hak milik sendiri dapat mengelak diri dari menerima rasuah	EKI22	0.682	4.64	
Masuliyah				
Setiap tugas dan tanggungjawab merupakan amanah Allah yang perlu diselesaikan sebaiknya	EKI23	0.729	4.66	4.53
Menyelesaikan tugas tepat pada masanya tanpa sengaja melengahkan-lengahkan kerja merupakan satu amanah	EKI24	-	4.51	
Saya berusaha untuk menunaikan janji kepada jabatan (akujanji) sekalipun terpaksa menanggungkan kepentingan peribadi	EKI25	-	4.33	
Bekerja dengan bertanggungjawab dan amanah supaya kerja diterima sebagai satu ibadah dan boleh menghindari diri dari rasuah	EKI26	0.730	4.57	
Kerja beramanah dan berintegriti bagi mencapai keutuhan peribadi	EKI27	0.747	4.58	
Ma'ruf				
Memiliki budi bahasa dan pekerti yang mulia dalam setiap pekerjaan yang dilakukan	EKI28	0.655	4.61	4.53
Mendapat pulangan kewangan adalah lebih penting kepada saya berbanding melakukan perkara yang betul	EKI29	-	2.71	
Adil dan saksama tanpa mengira status dalam apa jua tindakan yang dilakukan	EKI30	0.628	4.56	
Persaingan untuk melakukan kebaikan dan memperbaiki kualiti kerja merupakan sesuatu amalan yang sihat dan perlu diberi galakkan	EKI31	-	4.40	
Itqan				
Mematuhi segala tuntutan agama dan tidak melanggar peraturan yang ditetapkan oleh organisasi	EKI32	0.716	4.62	4.60
Bekerja dengan bersungguh-sungguh supaya memberi manfaat kepada diri dan orang lain	EKI33	0.723	4.61	
Bekerja dengan tekun, berdedikasi dan berdisiplin merupakan sifat yang mulia dan sangat dituntut	EKI34	0.729	4.61	
Memastikan setiap tindakan yang dilakukan tidak melanggar peraturan yang ditetapkan oleh agama dan organisasi	EKI35	0.707	4.58	

Analisa Struktural Equation Model (SEM)

Dalam kajian ini, model hipotesis yang dicadangkan dihasilkan dan diuji menggunakan SEM. Hubungan kompleks antara pembolehubah dianalisis secara “*Structural Equation Modeling (SEM)*” Hasil ujian menggunakan *Struktural Equation Modeling (SEM)* dapat mengukur dan membangunkan tiga model ukuran iaitu Model Pengukuran Faktor Dalaman, Model Pengukuran Niat dan Model Pengukuran Etika Kerja Islam. Secara keseluruhan berdasarkan dapatan analisa dalam Jadual 4.57, model kajian dapat dibentuk yang kesemuanya mencapai tahap yang diperlukan di mana “*Average Variances Extracted (AVE)*” adalah melebihi 0.5 dan “*Construct Reliabilities (CR)*” adalah melebihi 0.6. Keputusan ini menunjukkan bahawa objektif kajian yang ketiga tercapai dengan terbentuknya model kajian. Berdasarkan analisis secara menyeluruh terhadap data utama dengan menggunakan *Structural Equation Modeling (SEM)* menunjukkan bahawa model fit dengan data yang dikaji. Ukuran nilai kriteria fit bila GFI dan TLI (>0.90) dan RMSEA (< 0.08) berada pada paras yang diterima sebagai fit sebagaimana yang ditunjukkan dalam rajah 2,3 dan 4.

Jadual 5 : “*Factor Loadings*” Untuk Model Dianalisis Semula Selepas Mengukurkan Item FD_7, FD_8, FD_9, FD_12 dan FD_13

Item	Factor Loadings
FD_1	0.873
FD_2	0.905
FD_3	0.912
FD_4	0.905
FD_5	0.727
FD_6	0.645
FD_10	0.718

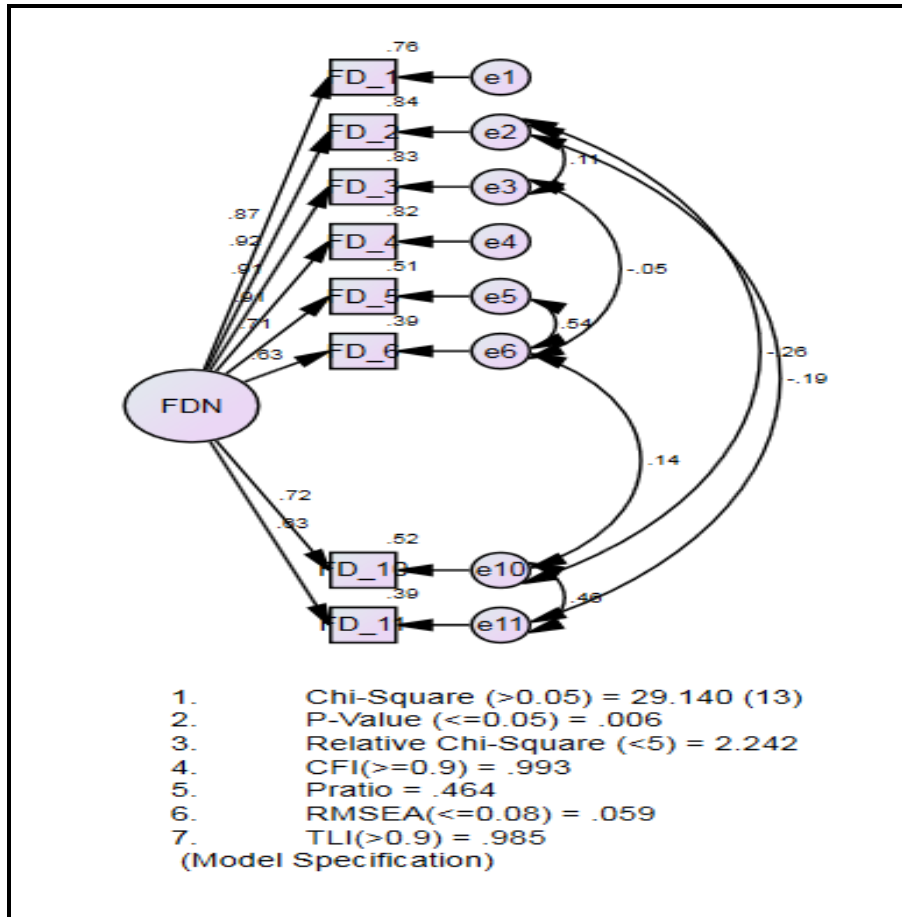

Rajah 2: “Fitness Indexes” bagi Faktor Dalaman

Semua “factor loadings” dalam jadual di atas telah melebihi 0.6 yang diperlukan, maka, penyelidik menganggap bahawa unidimensionality untuk model pengukuran Faktor Dalaman telah tercapai. Seterusnya, penyelidik perlu mengkaji “fitness indices” untuk model Faktor Dalaman. Indeks ini menunjukkan sejauh mana bagus model yang dicadangkan “captured the covariance” di antara item di dalam model pengukuran. “Fitness index” untuk pengukuran Faktor Dalaman ditunjukkan di dalam Jadual 4.38.

Jadual 6 : Penilaian “Fitness Indexes” untuk Model Pengukuran Faktor Dalaman

Name of Category	Name on Index	Level of Acceptance	Comments
1. Absolute fit index	RMSEA	0.059	Mencapai Tahap yang Diperlukan
	GFI	0.979	Mencapai Tahap yang Diperlukan
2. Incremental fit index	CFI	0.993	Mencapai Tahap yang Diperlukan
3. Parsimonious fit index	Cmin/ df	2.242	Mencapai Tahap yang Diperlukan

Pada fasa ini, jadual 6 menunjukkan penilaian model pengukuran bagi pembolehubah Faktor Dalaman adalah sudah lengkap atau siap. Semua “fitness indexes” untuk model pengukuran ini mencapai pada tahap yang diperlukan.

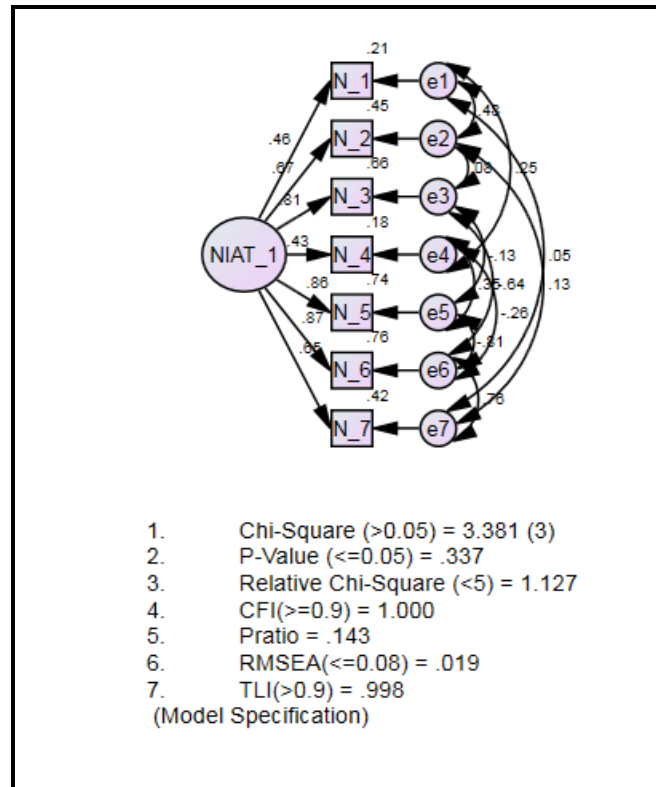

Rajah 2: “Fitness Indexes” bagi Niat

Jadual 7: Penilaian “Fitness Indexes” untuk Model Pengukuran Niat

Name of Category	Name on Index	Level of Acceptance	Comments
1. Absolute fit index	RMSEA	0.019	Mencapai Tahap yang Diperlukan
	GFI	0.997	Mencapai Tahap yang Diperlukan
2. Incremental fit index	CFI	1.000	Mencapai Tahap yang Diperlukan
3. Parsimonious fit index	Cmin/ df	1.127	Mencapai Tahap yang Diperlukan

Pada fasa ini, Jadual 7 menunjukkan penilaian model pengukuran bagi pembolehubah Niat adalah sudah lengkap atau siap. Semua “fitness indexes” untuk model pengukuran ini mencapai pada tahap yang diperlukan. Seterusnya, penyelidik perlu mengkaji “fitness indices” untuk model etika kerja Islam. Indeks ini menunjukkan sejauh mana bagusnya model yang dicadangkan “captured the covariance” di antara item di dalam model pengukuran. “Fitness index” untuk pengukuran Etika Kerja Islam ditunjukkan di dalam Jadual 4.51.

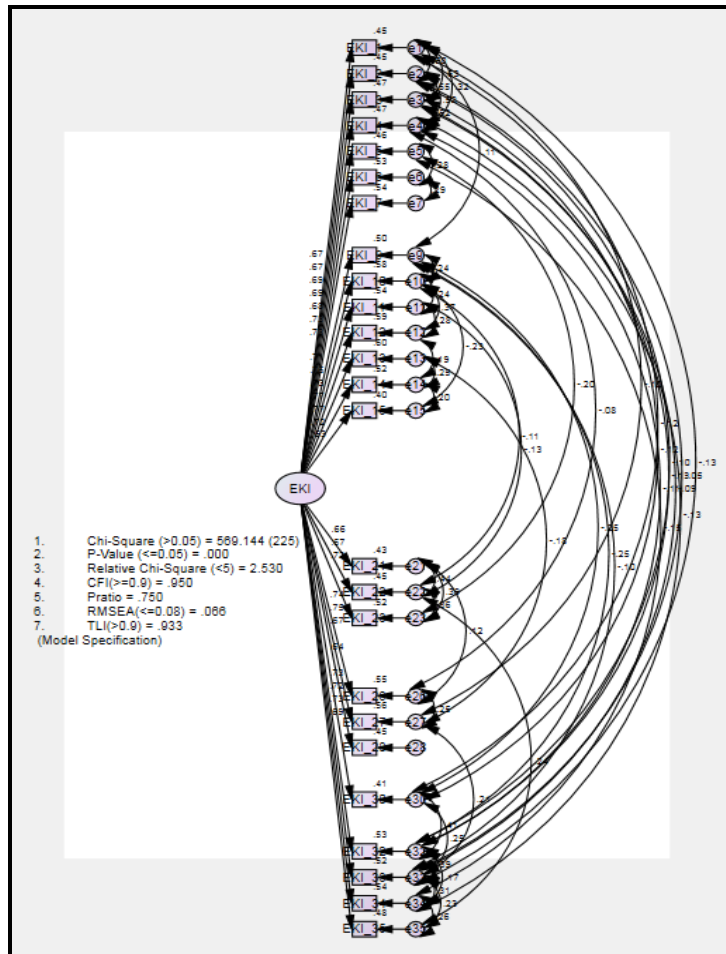

Rajah 3 : “Fitness Indexes” bagi Etika Kerja Islam

Jadual 8 : Penilaian “Fitness Indexes” untuk Model Pengukuran Etika Kerja Islam

Name of Category	Name on Index	Level of Acceptance	Comments
1. Absolute fit index	RMSEA	0.066	Mencapai Tahap yang Diperlukan
	GFI	0.883	Mencapai Tahap yang Diperlukan
2. Incremental fit index	CFI	0.950	Mencapai Tahap yang Diperlukan
3. Parsimonious fit index	Cmin/ df	2.530	Mencapai Tahap yang Diperlukan

Pada fasa ini, Jadual 8 menunjukkan penilaian model pengukuran bagi pembolehubah Etika Kerja Islam menunjukkan GFI kurang daripada 0.9. Walaubagaimanapun GFI masih boleh diterima. Oleh itu, model pengukuran boleh dinilai agak munasabah dan boleh diterima. Semua “fitness indexes” untuk model pengukuran ini mencapai pada tahap yang diperlukan. Semua rajah menunjukkan nilai faktor bagi setiap item yang digunakan untuk mengukur konstruk. Teori mencadangkan bahawa setiap item yang mempunyai nilai faktor yang melebihi 0.6 boleh dimasukkan ke dalam model pengukuran. Walau bagaimanapun, ia bergantung kepada keputusan oleh penyelidik jika dia mempunyai alasan yang kukuh untuk tidak menggugurkan mana-mana item di dalam model.

Analisa CFA

Jadual 9 : Keputusan Analisis Faktor Pengesahan (CFA) Untuk Model Pengukuran

Construct	Item	Factor Loading	Cronbach’s Alpha (Above 0.7)	CR (Above 0.6)	AVE (Above 0.5)
Faktor Dalaman	FD_1	0.873	0.934	0.932	0.636
	FD_2	0.905			

	FD_3	0.912			
	FD_4	0.905			
	FD_5	0.727			
	FD_6	0.645			
	FD_10	0.718			
	FD_11	0.632			
Faktor Luaran	FL_15	0.728	0.95	0.95	0.563
	FL_17	0.762			
	FL_18	0.794			
	FL_23	0.717			
	FL_24	0.659			
	FL_25	0.797			
	FL_26	0.741			
	FL_27	0.649			
	FL_28	0.639			
	FL_32	0.837			
	FL_33	0.842			
	FL_34	0.847			
	FL_35	0.644			
	FL_36	0.777			
FL_37	0.776				
Niat	N_1	0.525	0.874	0.878	0.593
	N_2	0.715			
	N_3	0.686			
	N_4	0.417			
	N_5	0.724			
	N_6	0.867			
	N_7	0.84			
Etika Kerja Islam	EKI_1	0.697	0.962	0.963	0.509
	EKI_2	0.713			
	EKI_3	0.721			
	EKI_4	0.714			
	EKI_5	0.674			
	EKI_6	0.745			
	EKI_7	0.726			
	EKI_9	0.7			
	EKI_10	0.778			
	EKI_11	0.735			
	EKI_12	0.776			
	EKI_13	0.762			
	EKI_14	0.727			
	EKI_15	0.619			

EKI_21	0.674
EKI_22	0.682
EKI_23	0.729
EKI_26	0.73
EKI_27	0.747
EKI_28	0.655
EKI_30	0.628
EKI_32	0.716
EKI_33	0.723
EKI_34	0.729
EKI_35	0.707

Apabila memeriksa “convergent validity”, dua langkah tambahan akan dilihat di mana adalah “Average Variance Extracted (AVE)” dan “Construct Reliabilities (CR)”. “Average Variance Extracted (AVE)” dan “Construct Reliabilities (CR)” tidak disediakan oleh perisian AMOS dan mesti dikira sendiri. Jadual 4.31 menunjukkan AVE dan CR bagi setiap “construct”. Nilai “Average Variance Extracted (AVE)” semuanya hendaklah melebihi 0.5 dan “Construct Reliabilities (CR)” semuanya hendaklah melebihi 0.6. Di samping itu, semua model pengukuran adalah sangat sesuai berdasarkan kepada “Goodness of Fit (GOF)”. Oleh itu, semua “indicator items” adalah dikekalkan pada titik ini dan bukti “convergent validity” yang mencukupi telah disediakan. Dapat disimpulkan bahawa keseluruhan pembinaan telah disahkan dan diterima.

Ujian Hipotesis Untuk Menganalisis Moderator

Bahagian ini mengkaji hubungan antara peranan Etika Kerja Islam sebagai pembolehubah penyederhanaan (moderating variable) antara Faktor Dalaman dan Niat melakukan rasuah.

H₁: Faktor Dalaman berpengaruh signifikan terhadap Niat untuk melakukan rasuah

Jadual 10 : Menguji kesan penyebab Faktor Dalaman terhadap Niat melakukan rasuah

Variable	Path	Variable	Estimate	S.E.	C.R.	P	Result
Niat Melakukan Rasuah	<---	Faktor Dalaman	0.272	0.039	7.048	***	Signifikan

Definisi untuk tahap signifikan untuk “regression weight”: Berdasarkan jadual di atas, “p-value” daripada analisis menunjukkan lebih kecil daripada aras signifikan iaitu 0.05, jadi “null hypothesis” ini ditolak. Ini bermakna, alternative hypothesis disokong. Jadi, kesimpulannya Faktor Dalaman mempengaruhi signifikan terhadap Niat untuk melakukan rasuah.

H₂: Etika Kerja Islam berpengaruh signifikan terhadap Niat untuk melakukan rasuah

Jadual 11: Menguji kesan penyebab Etika Kerja Islam (ZMETIKA) terhadap Niat melakukan rasuah (ZMNIAT)

Variable	Path	Variable	Estimate	S.E.	C.R.	P	Result
Niat Melakukan Rasuah	<---	Etika Kerja Islam	-0.037	0.024	-1.545	0.122	Tidak Signifikan

Definisi untuk tahap signifikan untuk “regression weight”: Berdasarkan jadual di atas, “p-value” daripada analisis menunjukkan lebih besar daripada aras signifikan iaitu 0.05, jadi “null hypothesis” ini diterima. Ini bermakna, alternatif hypothesis tidak disokong. Jadi, kesimpulannya Etika Kerja Islam tidak mempengaruhi signifikan terhadap Niat untuk melakukan rasuah.

H₃: Etika Kerja Islam merupakan pembolehubah penyederhanaan (moderating variable) antara Faktor Dalaman dan Niat untuk melakukan rasuah

Jadual 12 : Menguji kesan pembolehubah penyederhanaan (moderating variable) terhadap Faktor Dalaman * Etika Kerja Islam ke atas Niat Melakukan Rasuah

Variable	Path	Variable	Estimate	S.E.	C.R.	P	Result
Niat Melakukan Rasuah	<---	Faktor Dalaman * Etika Kerja Islam	-0.088	0.039	-2.24	0.025	Signifikan

Definisi untuk tahap signifikan untuk “*regression weight*”: Berdasarkan jadual di atas, “*p-value*” daripada analisis menunjukkan lebih kecil daripada aras signifikan iaitu 0.05, jadi “*null hypothesis*” ini ditolak. Ini bermakna, alternative hypothesis disokong. Jadi, kesimpulannya Etika Kerja Islam merupakan pembolehubah penyederhanaan (moderating variable) antara Faktor Dalaman dan Niat untuk melakukan rasuah. Nota: “*Regression Coefficient*” untuk Faktor Dalaman * Etika Kerja Islam ke atas Niat Melakukan Rasuah adalah negatif, yang menunjukkan bahawa pembolehubah penyederhanaan (Etika Kerja Islam) memberikan kesan yang melemahkan terhadap Faktor Dalaman ke atas Niat Melakukan Rasuah. Kesimpulannya, jenis penyederhanaan (moderation) yang berlaku dalam kes ini adalah “*partial moderation*”, ini kerana hipotesis untuk Faktor Dalaman masih signifikan selepas pembolehubah penyederhanaan (moderation variable) memasuki model.

■ 6.0 ANALISIS DAN HASIL KAJIAN

Pada umumnya kajian ini telah mencapai objektifnya iaitu sebagaimana kenyataan berikut: **Mengenalpasti Faktor Dalaman Yang Mempengaruhi Niat Untuk Melakukan Rasuah Di Kalangan Penjawat Awam Di PBT Johor**

Daripada tiga belas item yang mengukur faktor dalaman hanya lapan sahaja yang menunjukkan “*factor loadings*” melebihi 0.6 sebagaimana Jadual 3. Item-item tersebut adalah mewakili faktor Sikap Mengabaikan Nilai dan Tuntutan Agama (item FD1,2,3 dan 4). Kedua adalah faktor Sikap Mementingkan Diri Sendiri (item FD 5 dan 6). Ketiga Sikap Ingin Gaya Hidup Mewah Melebihi Kemampuan (item FD10) dan yang Keempat adalah Sikap Tamak (item FD11). Item-item di dalam faktor dalaman ini diuji sekali lagi untuk menentukan pengaruhnya terhadap niat untuk melakukan rasuah. Hasil analisis mendapati faktor dalaman iaitu item FD1,2,3,4,5,6,10 dan 11 mempunyai pengaruh yang signifikan terhadap niat untuk melakukan rasuah (“*p value*” lebih kecil dari 0.05). Dapatan kajian ini menyokong *Theory of Plan Behaviour* (Ajzen, 1991) dan *Model of Corrupt Action* (Rabl & Kuhlmann, 2008) yang menyatakan bahawa sikap merupakan antara faktor yang mempengaruhi niat seseorang untuk melakukan tingkahlaku termasuklah tingkahlaku rasuah. Dapatan kajian ini juga seiring dengan perbincangan beberapa model pembuat keputusan seperti *Understanding Ethical Decision Making Model* (Ferrel, Fraedrich and Ferrel, 2005) dan *Ethical Decision Making Model* (Pelletier & Bligh, 2006) yang menyatakan bahawa faktor individu mempengaruhi seseorang untuk membuat sesuatu tindakan beretika. Dapatan kajian menunjukkan faktor dalaman sebagaimana yang dinyatakan di atas mempengaruhi niat seseorang untuk melakukan rasuah iaitu :

Sikap Mengabaikan nilai dan tuntutan agama

Kajian ini membuktikan bahawa antara faktor yang mempengaruhi niat seseorang penjawat awam di PBT untuk melakukan rasuah adalah sikap mengabaikan nilai dan tuntutan agama. Terdapat 4 item bagi mengukur faktor tersebut dengan skala 1 hingga 5. Kajian ini mendapati persetujuan responden terhadap faktor ini adalah tinggi. Jadual 3 menunjukkan keempat-empat item yang mengukur faktor ini memberikan purata min sebanyak 3.04. Dapatan kajian menunjukkan bahawa keadaan di PBT sekarang ini yang memperlihatkan kurangnya penghayatan oleh segelintir kakitangan terhadap nilai dan akhlak yang baik serta ketidakpatuhan terhadap tuntutan agama merupakan antara faktor penjawat awam di PBT terlibat dengan rasuah. Situasi ini adalah berhubung kait dengan sikap penjawat awam itu sendiri yang kurang menghayati dan memahami tentang konsep pahala dan dosa serta konsep kerja sebagai satu ibadah. Tanpa penghayatan terhadap konsep ini seseorang penjawat awam akan melakukan sesuatu hanya untuk memenuhi keperluan diri tanpa memikirkan tanggungjawab dan amanah yang sepatutnya dilaksanakan. Mereka tidak menyedari tentang balasan yang akan diterima kelak dan pekerjaan yang dilakukan juga hanya sekadar menyelesaikan tugas yang diberi tanpa bermatlamat untuk mendapat keredhaan Allah. Keputusan kajian ini menyokong dapatan kajian yang telah dijalankan oleh SERU (1991) dan Mohamad Fauzi (2001) yang menyatakan lemahnya pegangan agama dan rendah akhlak menjadi punca penjawat awam menerima rasuah. Seseorang penjawat awam yang lemah pegangan agama akan cenderung untuk menurut hawa nafsu dan mudah terpengaruh dengan ganjaran yang ditawarkan kepadanya demi untuk memenuhi kepentingan peribadi.

Sikap Mementingkan Diri

Jadual 3 menunjukkan semua item yang mengukur faktor sikap pentingkan diri sendiri mempunyai purata min sebanyak 3.16. Responden memberikan persetujuan yang tinggi terhadap sikap mementingkan diri sebagai faktor yang mempengaruhi niat untuk melakukan rasuah. Sikap pentingkan diri dapat dilihat apabila seseorang mempunyai kepercayaan bahawa balasan terhadap layanan yang diberikan selain daripada hak yang sepatutnya lebih utama daripada melakukan perkara yang sepatutnya. Seseorang penjawat awam di PBT juga dikatakan mempunyai niat untuk melakukan rasuah apabila adanya kepercayaan bahawa kepentingan peribadi adalah lebih utama dari kepentingan pekerjaan. Kedua-dua item ini sudah tentunya dapat menzahirkan sikap pentingkan diri yang akhirnya mendorong seseorang penjawat awam untuk sanggup melakukan apa sahaja termasuklah rasuah. Dapatan kajian ini menyokong pandangan Hanafi (2014) bahawa seseorang yang diresapi sikap pentingkan diri sendiri akan terdorong kepada sikap tidak berintegriti, bermuka-muka dan berpura-pura yang akhirnya mampu menggugat keutuhan peribadi dan merosakkan nilai amanah. Ini juga seiring dengan pandangan Sarah Dina & Mohd Adib (2013) yang menyatakan bahawa sikap mementingkan diri sendiri dan tidak memikirkan kesan buruk yang mungkin berlaku kepada orang lain akan mendorong kepada sikap tidak berintegriti dan cenderung kepada rasuah.

Sikap Ingin hidup Mewah Melebihi Kemampuan

Persetujuan responden terhadap faktor ini agak tinggi dengan purata min sebanyak 2.51. Responden bersetuju bahawa sikap ingin hidup mewah melebihi kemampuan merupakan antara faktor yang mempengaruhi niat seseorang untuk melakukan rasuah. Analisa kajian mendapati bahawa penjawat awam yang terlalu mementingkan wang dan imej sanggup melakukan rasuah demi mendapatkan kehidupan yang mewah walaupun melebihi kemampuan. Kebanyakan golongan ini sentiasa mahu mengikut peredaran masa yang dikelilingi dengan kecanggihan dengan menggunakan barangan yang mahal dan berjenama di luar kemampuan mereka. Mereka akan mencari jalan untuk

memperolehi pendapatan yang jauh lebih tinggi melalui rasuah bagi menampung gaya hidup mewah yang tidak dapat ditampung oleh pendapatan sebenar mereka. Penemuan ini menyokong pandangan Mohamad Fauzi (2001) dan Kamarudin (2004) bahawa punca berlakunya rasuah di Malaysia adalah keinginan untuk hidup mewah melebihi kemampuan dan keinginan untuk mencapai status dalam masyarakat mendorong kepada berlakunya rasuah.

Sikap Tamak

Jadual 3 menunjukkan min purata yang diperolehi bagi faktor ini adalah sebanyak 3.42. Ini menunjukkan persetujuan yang tinggi oleh responden terhadap sikap tamak sebagai faktor yang mempengaruhi niat seseorang penjawat awam untuk melakukan rasuah. Sifat tamak ini lahir dari hati yang tidak pernah puas akan harta dan kekayaan yang diperolehi. Ini adalah seiring dengan pandangan Kamarudin (2004) yang menyatakan bahawa antara punca berlakunya rasuah di Malaysia adalah sikap tamak dan tidak bersyukur dengan apa yang dimiliki. Daripada analisis kajian, sikap tamak boleh dilihat apabila seseorang penjawat awam itu menggunakan kuasa yang dimiliki untuk mengambil kesempatan atau meminta sesuatu yang bukan haknya untuk kepentingan diri. Kebanyakannya mereka mempunyai kedudukan yang tinggi dan bergaji besar tetapi masih tidak berpuashati sehingga sanggup melakukan rasuah untuk mendapatkan kekayaan dengan cepat dan banyak.

Untuk Menentukan Etika Kerja Islam Sebagai Pembolehubah Penyederhanaan Dalam Hubungan Antara Faktor Dalaman dan Niat Untuk Melakukan Rasuah

Dapatan kajian menunjukkan bahawa Etika Kerja Islam merupakan pembolehubah penyederhanaan antara faktor dalaman dan niat untuk melakukan rasuah. Hasil analisa deskriptif dalam Jadual 4 menunjukkan purata min bagi setiap nilai dalam Etika Kerja Islam adalah melebihi 4.0 yang diukur berdasarkan skor 1 hingga 5. Ini menunjukkan persetujuan yang tinggi oleh responden terhadap lapan nilai Etika kerja Islam yang dicadangkan iaitu *taqwa*, *ihsan*, *amal saleh*, *al-Birr*, *al-Qist*, *masuliyah*, *ma'ruf* dan *itqan*. Lapan nilai etika kerja Islam ini berkait rapat dengan nilai-nilai spiritual dan keimanan kepada Allah serta nilai akhlak seorang muslim. Sebagai penjawat awam di PBT yang mempunyai bidang tugas berkaitan penguatkuasaan serta kelulusan sesuatu permohonan seringkali terdedah dengan peluang dan ruang untuk melakukan rasuah. Dengan penghayatan dan pelaksanaan terhadap nilai Etika Kerja Islam secara konsisten akan mendorong mereka untuk menjadi pekerja yang lebih komited, bersih tingkahlaku dan berdedikasi. Sehubungan dengan itu juga dengan kesedaran dan keyakinan bahawa Allah sentiasa melihat dan mengetahui apa sahaja yang dilakukannya pasti akan menimbulkan perasaan takut untuk melakukan sebarang kejahatan seperti rasuah. Penjawat awam yang memahami dan menghayati Etika Kerja Islam akan bekerja bersungguh-sungguh kerana menyedari bahawa bekerja itu adalah satu tuntutan agama. Mereka juga akan merasakan bahawa kerja itu merupakan satu amanah dan menyempurnakan amanah tersebut merupakan satu ibadah. Dapatan kajian ini juga dapat disahkan bahawa penjawat awam di PBT negeri Johor telah meletakkan nilai-nilai agama sebagai elemen utama dalam mempengaruhi pemikiran dan sikap mereka semasa bekerja. Ini Bermakna nilai-nilai yang terkandung dalam Etika Kerja Islam sekiranya difahami dan dihayati serta dapat dilaksanakan sepenuhnya akan dapat melemahkan niat seseorang penjawat awam untuk melakukan rasuah. Keberkesanan Etika kerja Islam ini adalah bergantung kepada kekuatan dalaman dan kesediaan diri setiap individu penjawat awam itu sendiri untuk melaksanakan Etika Kerja Islam dalam setiap pekerjaan yang dilakukan

Untuk Menghasilkan Satu Model Rasuah Bagi Menjelaskan Faktor Dalaman Dan Peranan Etika Kerja Islam (EKI) Sebagai Pembolehubah Penyederhanaan Terhadap Niat Untuk Melakukan Rasuah

Hasil ujian menggunakan *Struktural Equation Modeling* (SEM) dapat mengukur dan membangunkan empat model ukuran iaitu Model Pengukuran Faktor Dalaman, Model Pengukuran Faktor Luaran, Model Pengukuran Niat dan Model Pengukuran Etika Kerja Islam. Secara keseluruhan berdasarkan dapatan analisa dalam Jadual 6,7 dan 8 iaitu model kajian dapat dibentuk yang kesemuanya mencapai tahap yang diperlukan di mana "*Average Variances Extracted (AVE)*" adalah melebihi 0.5 dan "*Construct Reliabilities (CR)*" adalah melebihi 0.6. Keputusan ini menunjukkan bahawa objektif kajian yang ketiga tercapai dengan terbentuknya model pengukuran iaitu model pengukuran faktor dalaman, model pengukuran faktor luaran, model pengukuran niat dan model pengukuran etika kerja Islam. Berdasarkan analisis secara menyeluruh terhadap data utama dengan menggunakan *Structural Equation Modeling* (SEM) menunjukkan bahawa model fit dengan data yang dikaji. Ukuran nilai kriteria fit bila GFI dan TLI (>0.90) dan RMSEA (< 0.08) berada pada paras yang diterima sebagai fit sebagaimana yang ditunjukkan dalam rajah 1,2 dan 3. Semua model pengukuran dapat dijelmakan dalam satu model kajian yang dinamakan Model Niat Melakukan Rasuah.

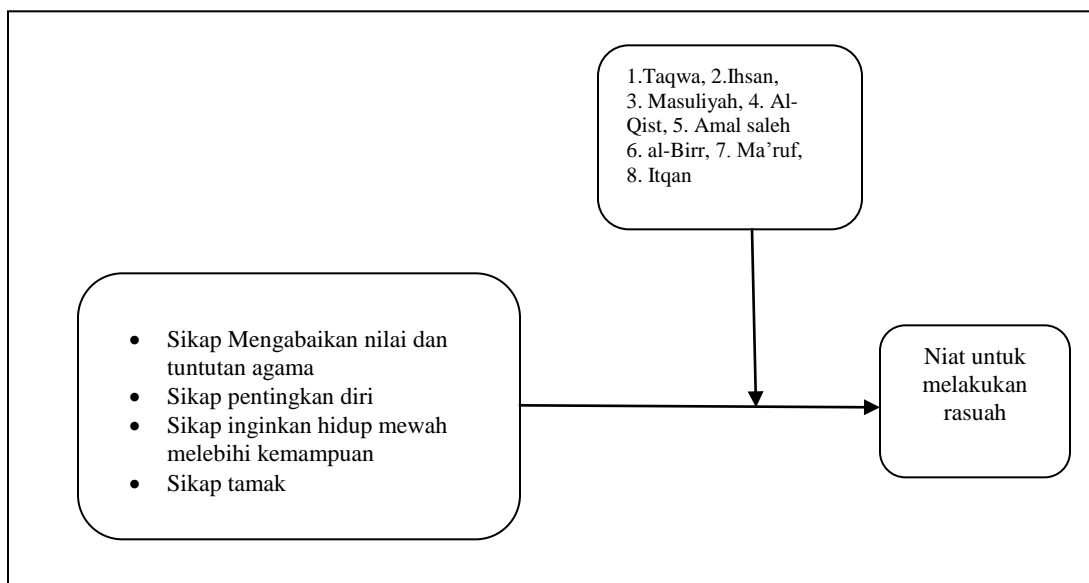

Rajah 4 : Model Niat Melakukan Rasuah

6.0 KESIMPULAN

Secara keseluruhannya hasil kajian telah dapat mencapai objektifnya dimana faktor dalaman yang mempengaruhi niat untuk melakukan rasuah telah dapat dikenalpasti. Faktor dalaman tersebut terbahagi kepada empat iaitu sikap mengabaikan nilai dan tuntutan agama, sikap pentingkan diri sendiri, sikap inginkan gaya hidup mewah melebihi kemampuan dan sikap tamak. Dapatan kajian juga telah dapat membangunkan satu model rasuah yang dapat menjelaskan hubungan faktor dalaman dan niat serta pengaruh Etika Kerja Islam sebagai pembolehubah penyederhanaan yang dapat melemahkan niat seseorang penjawat awam untuk melakukan rasuah.

RUJUKAN

- Ahmad Taufik, S. (2012). *Pengaruh Faktor Individu dan Situasi Terhadap Tingkahlaku Etika Dalam Organisasi: Peranan Program Etika Sebagai Konstruk Penyederhana*. Tesis PHD, Universiti Utara Malaysia.
- Ajzen, I. (1991). The Theory of Planned Behavior. *Organizational Behavior and Human Decision Processes*, 179–211.
- Aliza, A. H. (2012). *Project Governance: Ethical Decision Making in Project Procurement in The Malaysian Public Sectors*. Queensland University of Technology
- Al- Ghazali. (1990). *Ihya Ulumiddin*. Beirut: Dar al Fikr
- Anand, V., Ashforth, B. E., & Joshi, M. (2005). The Acceptance and Perpetuation of Corruption in Organizations. *The Academy of Management Executive*, 19(4), 9–23.
- Anis Yusal Yusoff, Sri Murniati, & Jenny, G. (2014). *Memerangi Rasuah di Malaysia: Cukupkah Usaha Kita?* Institute for Democracy and Economic Affairs (IDEAS).
- Aronson, Elliot, Wilson, D. T. and Akert, M. R. (1994). *Social Psychology: the Heart and Mind*. New York: Harper Collins College Publishers.
- Bagozzi, R. P., & Dholakia, U. M. (1999). Goal Setting and Goal Striving in Consumer Behavior Vol. 63, *Fundamental Issues and Directions for Marketing* (1999), pp. 19-32 Published by: American Marketing Association Article DOI: 10.2307/1252098 Stable URL: <http://www.jstor.org/stable/1252098> Page C. *Journal of Marketing*, 63, 19–32.
- Bagozzi, R. P., Dholakia, U. M., & Basuroy, S. (2003). How Effortful Decisions Get Enacted: The Motivating Role of Decision Processes, Desires, and Anticipated Emotions. *Journal of Behavioral Decision Making*, 16(July), 273–295. <http://doi.org/10.1002/bdm.446>
- Constant, D. B. (2010). Resistance to Socialization into Organization Corruption: A Model of Deontic Justice. *Jurnal Bus Psychol*, 533–541. <http://doi.org/DOI 10.1007/s10869-010-9176-3>
- David Chua. (2016). Pencegahan Rasuah Lebih Berkesan: Keupayaan Sektor Korporat Mengembleng Usaha dan Komitmen. *Koleksi Artikel SPRM*.
- Gollwitzer, P. M. (1990). Action Phases and Mind Sets. In *Handbok of Motivation and Cognition: Foundations of Social Behavior 2* (pp. 53–92).
- Hanafi, H. (2014). *Integriti Menurut Hadith Nabi: Kajian Terhadap Kefahaman Kakitangan Pentadbiran UITM Shah Alam*. Tesis Master, Universiti Malaya Kuala Lumpur.
- Ibn Kathir, Abi Fida Isma'il bin Kathir al-Quraisy al-Damsyiqi. (1994). *Tafsir alQuran al-‘Azim*. Beirut: Maktabah al-Asriyah.
- Jabatan Kerajaan Tempatan (2018), Portal Rasmi Jabatan Kerajaan Tempatan, Kementerian Perumahan dan Kerajaan Tempatan, www.ikt.kpkt.gov.my
- Kamal Hassan. (2004). *Kepincangan Nilai dalam Masyarakat Global*. Kolokium Pengukuhan Integriti, Institut Kefahaman Islam Malaysia.

- Kamarudin, A. (2004). *Korupsi dan Pembangunan: Kajian Kes Tentang Rasuah di Malaysia*. Tesis Master, Universiti Malaya.
- KPKT. (2015). Laporan Statistik PBT. Retrieved from www.kpkt.gov.my
- Kod Etika Anggota Perkhidmatan Awam Negeri Kelantan. (2008).
- Lita, L. (2015). *Amalan Nilai Pancasila dan Gaya Membuat Keputusan Dalam Birokrat Sulawesi Selatan*. Tesis PhD, Universiti Teknologi Malaysia.
- MAMPU. (2015). Rancangan Malaysia Kesebelas Bab 9: Mentransformasi Perkhidmatan Awam untuk Produktiviti.
- Mohamad Fauzi, H. H. (2001). Jenayah Rasuah di Agensi Penguatkuasaan Undang-undang di Malaysia: Satu Analisis Persepsi Pegawai Awam di Unit Pencegah Penyeludupan Negeri Kelantan.
- Mohamad Kamal, H. (1988). *Pendidikan dan Pembangunan Satu Perspektif Bersepadu*. Kuala Lumpur, Malaysia: Nurin Enterprise.
- Mohamad Khadafi, H. R. (2015). *Prinsip Etika Kerja Islam Menurut Al-Quran dan AL-Sunnah: Satu Penilaian Terhadap Karya Penulis Etika Kerja Islam di Malaysia*. Tesis Phd, Universiti Utara Malaysia.
- Mohamad Tayib. (2004). *Pembiayaan Pihak Berkuasa Tempatan Di Semenanjung Malaysia*. In IFSALGAR (Institute for state and local government accounting research) (1st ed., pp. 1–144). Universiti Utara Malaysia.
- Mohd Hata, S. (2001). *Amalan Etika Kerja Dalam Perkhidmatan Awam Malaysia: Satu Kajian Ke atas Kementerian Belia Dan Sukan Malaysia*. Tesis Master, Universiti Utara Malaysia.
- Mohd Koharuddin, M. B. (2012). *Pembuatan dan Pematuhan Keputusan Etika Di kalangan Penjawat Awam Kerajaan Tempatan Negeri Johor*. tesis PhD, Universiti Teknologi Malaysia.
- Muhammad Tahir, N. (2009). *Institutional Dynamics of Governance and Corruption in Developing World: The Case of Pakistan*. Ruprecht- Karls- Universitat Heidelberg.
- Noraida, H. & Zaidi, H. (2017). Rasuah Dalam Pentadbiran Tanah: Penyelesaian Menurut Islam. *Jurnal Islam dan Masyarakat Kontempora* ISSN 2289 6325 Bil. 15 2017 (Julai).
- Norul Huda, M. R. (2015). *Hubungan Antara Ganjaran dan Etika Kerja Islam dengan komitmen dalam kalangan pekerja di Jabatan Pembangunan Persekutuan Kelantan*. Tesis Sarjana Sains, Universiti Teknologi Malaysia.
- Nor Akrimi, M. A. (2015). Ubudiyah Dalam Organisasi: Satu Kajian Konsep. In *Prosiding Seminar Pengurusan Islam: Ke arah Pemantapan Ummah* (pp. 1–8).
- Nurhafilah, M. (2015). Penerapan Konsep Mas'uliyah dan Amanah dalam Pentadbiran Awam ke arah Bersih rasuah - Kajian di Majlis Perbandaran Kota Bharu- Bandaraya Islam (MPKB-BI), 1–29
- Pelletier, K. L., & Bligh, M. C. (2006). Rebounding from Corruption: Perceptions of Ethics Program Effectiveness in a Public Sector Organization. *Journal of Business Ethics*, 359–374. <http://doi.org/10.1007/s10551-006-9027-3>
- Powpaka S (2002). Factors Affecting Managers' Decision to Bribe: An Empirical Investigation. *Jurnal Business Ethics* 40(3):227–246
- Rabl, T., & Kuhlmann, T. M. (2009). Why or Why Not? Rationalizing Corruption in Organizations. *Cross Cultural Management*, 16(3), 268–286. <http://doi.org/10.1108/13527600910977355>
- Rabl, T., & Kuhlmann, T. M. (2008). Understanding Corruption in Organizations – Development and Empirical Assessment of an Action Model, 477–495. <http://doi.org/10.1007/s10551-008-9898-6>
- Sarah Dina Mohd Adnan, & Mohd Adib Ismail. (2013). Impak Rasuah Kepada Pertumbuhan Ekonomi. *Prosiding Perkem VI11, Jilid 1, 1*, 246–253.
- Sekaran, U. (2003). *Reserach method for business: A skill-building approach* (4th ed.). New York: John Wiley & Sons.
- SERU. (1991). National Seminar Towards a Developed and Industrialized Society: Understanding the Concept, Implications and Challenges of Vision 2020. In *Socio Economic Research Unit*.
- Shukri, B. (2011). *Faktor-Faktor Yang Mempengaruhi Kesedaran membentaras Jenayah Rasuah di Kalangan Pegawai Tentera Darat*. Tesis Sarjana Sains (Pengurusan), Universiti Utara Malaysia.
- Siti Zalina, R. (2006). *Iklm Etika Kerja dan Tingkahlaku Etika Di Kalangan Kakitangan Perkhidmatan Awam Negeri Sembilan*. Tesis Sarjana, Universiti Utara Malaysia.
- SPRM. (2014). Laporan Tahunan SPRM. Retrieved from www.spm.gov.my
- SPRM. (2015). *Nota Pencegahan Rasuah* (2nd ed.). Bahagian Pendidikan Masyarakat, SPRM.
- SUK Johor. (2003). Tatacara Pengawalan Anggota Penguatkuasa Pihak Berkuasa Tempatan Johor. *Pekeliling Am Kerajaan Johor Bil .3 Tahun 2003*.
- Syed Hussein Alatas. (1995). *Rasuah: sifat, sebab dan fungsi*. Kuala Lumpur: Dewan Bahasa dan Pustaka.
- Trevino, L. ., Weaver, G. ., Gibson, D. ., & Tofler, B. . (1999). Managing Ethics and Legal Compliance: What Works and What Hurts.
- Zainal, Y. (2003). Nilai, Etika dan Budaya Kerja dalam Pentadbiran Sektor Awam Di Malaysia dari Perspektif Islam (Satu Imbasan Kembali Tinjauan Karya). *Jurnal Pengurusan Awam*, 45–67.
- Zey-Ferrell, Weaver, K. & Ferrel, O. C. (1979). Predicting Unethical Behavior Among Marketing Practitioners. *Human Relations*, 32, 557–569
- Zulfadli, A. (2011). *Tahap Kepuasan Pembayar Cukai Terhadap Perkhidmatan yang Disediakan oleh PBT*. Tesis Master, Universiti Teknologi Malaysia.